

N'OVEEN

LAMPA OWADOBÓJCZA

INSTRUKCJA OBSŁUGI



IKN15 KINKIET / PLASTER

OSTRZEŻENIA I INFORMACJE OGÓLNE:

- Do użytku wewnętrznego !
- Nigdy nie przenoś urządzenia chwytając za przewód.
- Nie używaj żadnych dodatkowych urządzeń, które nie są dostarczane wraz z urządzeniem.
- Urządzenie podłączaj wyłącznie do gniazdka elektrycznego o napięciu i częstotliwości podanej na etykiecie urządzenia.
- Unikaj przeciążania.
- Zawsze należy wyjmować wtyczkę z gniazdka podczas konserwacji lub czyszczenia urządzenia.
- Dzieci nie mogą bawić się urządzeniem.
- Lampa owadobójcza nie może być stosowana w oborach, stajniach oraz pomieszczeniach o podobnej specyfikacji
- Trzymać z dala od łatwopalnych substancji.
- To urządzenie może być używane przez dzieci w wieku od 8 lat i powyżej oraz osoby o ograniczonych zdolnościach fizycznych, sensorycznych lub umysłowych lub z brakiem doświadczenia i wiedzy, jeśli zostały one objęte nadzorem lub instrukcjami dotyczącymi użytkowania urządzenia w sposób bezpieczny i zrozumiały związane z tym zagrożenia. Dzieci nie powinny bawić się urządzeniem. Czyszczenie i konserwacja nie powinny być wykonywane przez dzieci bez nadzoru.
- Trzymaj urządzenie i jego przewód z dala od dzieci poniżej 8 lat.
- Dzieci powinny być nadzorowane, aby nie bawiły się urządzeniem.
- To urządzenie nie jest przeznaczone do użytku przez osoby (w tym dzieci) o obniżonych zdolnościach fizycznych, sensorycznych lub umysłowych, lub braku doświadczenia i wiedzy, chyba że zostały one objęte nadzorem lub instrukcją dotyczącą użytkowania urządzenia przez osobę odpowiedzialną za ich bezpieczeństwo.

ZASADA DZIAŁANIA LAMPY

Owady latające przyciąga specjalne, ultrafioletowe światło. Po zwabieniu do urządzenia, owad zostają trwale schwytyany na specjalnym plastrze. Po wypełnieniu plastra można go łatwo i szybko wymienić. Elegancki wygląd, bez substancji chemicznych, bez zanieczyszczeń, bezwonna, cicha i bezpieczna.

Kiedy wymieniać plaster: wymieniaj plaster raz na miesiąc lub wymień go natychmiast, gdy owady zapełnią plaster.

Wymiana plastrów: aby wymienić plaster, należy odkleić go od płytki znajdującej się na lampie, z nowego plastra zdejmujemy zabezpieczenie i przyklejamy na płytkę.

Pudełko zawiera – 6 plastrów

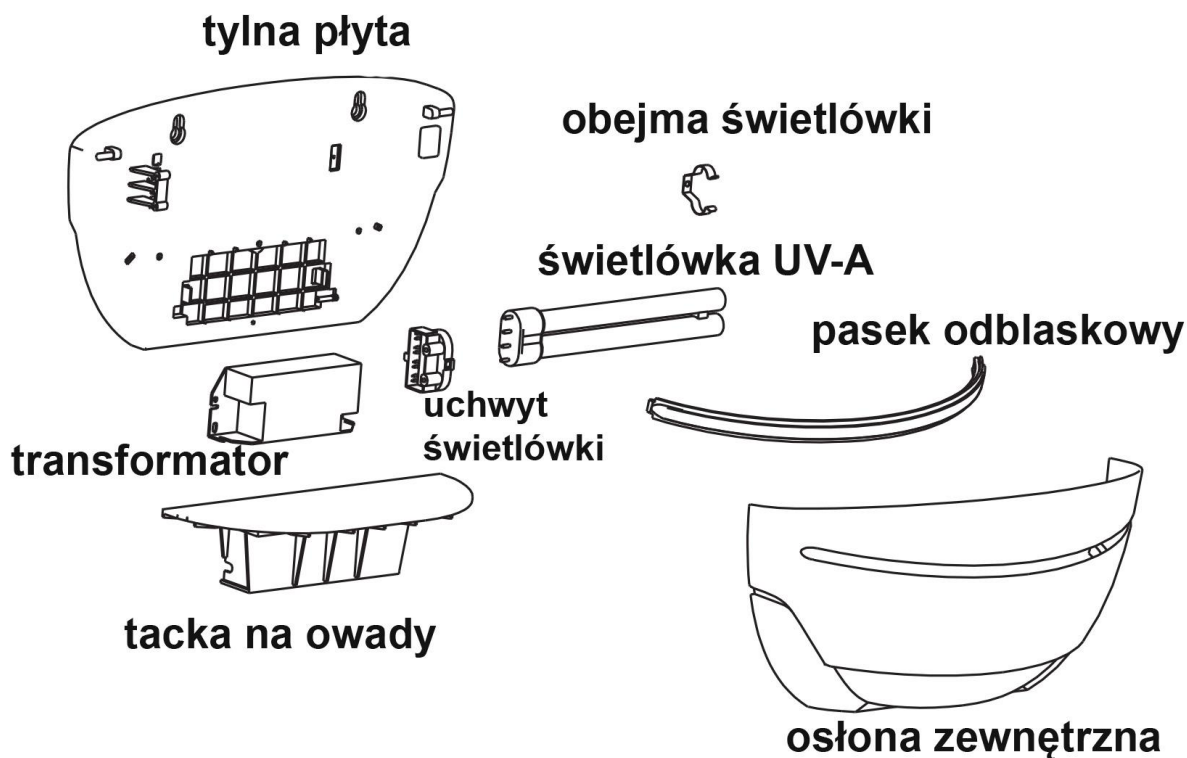

INSTRUKCJA UŻYTKOWANIA:

- Włóż wtyczkę do gniazdka.
- Świetlówka UV-A powinna się zaświecić.
- Jeśli nie korzystasz z urządzenia przez dłuższy czas, wyjmij wtyczkę z gniazdka elektrycznego.

Montaż

Aby zamontować lampę należy nawiercić dwa otwory w ścianie, na szerokość zaznaczoną na rysunku, następnie za ich pomocą zamontować tylną płytę do ściany. Nałożyć osłonę i lampa jest już gotowa do użytku.

DANE TECHNICZNE:

Model: NOVEEN IKN15 kinkiet plaster

Pobór mocy: 18W

Świetlówki UVA: 1 x 18W PL BL tube

Napięcie wejściowe : 220-240V AC – 50/60Hz

Wymiary produktu: 36 x 21 x 18 cm

Waga: 0,96 N.W / 1,35 G.W

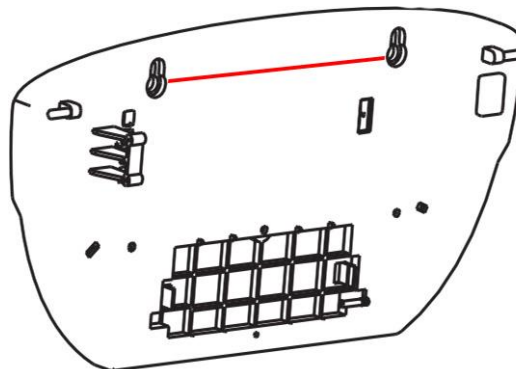

WARNINGS AND GENERAL INFORMATION:

- Suitable for indoor use!
- Never move the device by grasping the cord.
- Do not use any additional devices that are not supplied with the appliance.
- Make sure that the voltage and frequency of the current are suitable for this device. Check the local voltage before operating.
- Avoid overloading.
- Always remove the plug from the socket during maintenance or cleaning.
- Children can not play with the device.
- The Insect Killer cannot be used in barns, stables and similar locations.
- Keep away from flammable substances.
- This device may be used by children from 8 years and above and persons with limited physical, sensory or mental abilities or lack of experience and knowledge if they have been supervised or instructed regarding the use of the device in a safe and understandable manner related hazards. Cleaning and maintenance should not be carried out by children without supervision.
- Keep the device and its cord away from children under 8 years old.
- This device is not intended for use by persons (including children) with reduced physical, sensory or mental abilities or lack of experience and knowledge, unless they have been subject to supervision or instruction regarding the use of the device by the person responsible for their security.

PRINCIPLE OF OPERATION

Flying insects are attracted by special, ultraviolet light. After luring to the device, the insect is permanently caught on a special patch. When the patch is full, you can replace it easily and quickly. Elegant design, without chemicals, without impurities, odorless, silent and safe.

When to replace a patch: change the patch once a month or replace it immediately when the insects fill up the patch.

Patches replacement: to replace the patch, it should be peeled off from the plate located on the lamp, remove the protection from the new patch and stick to the plate.

The box contains - 6 patches

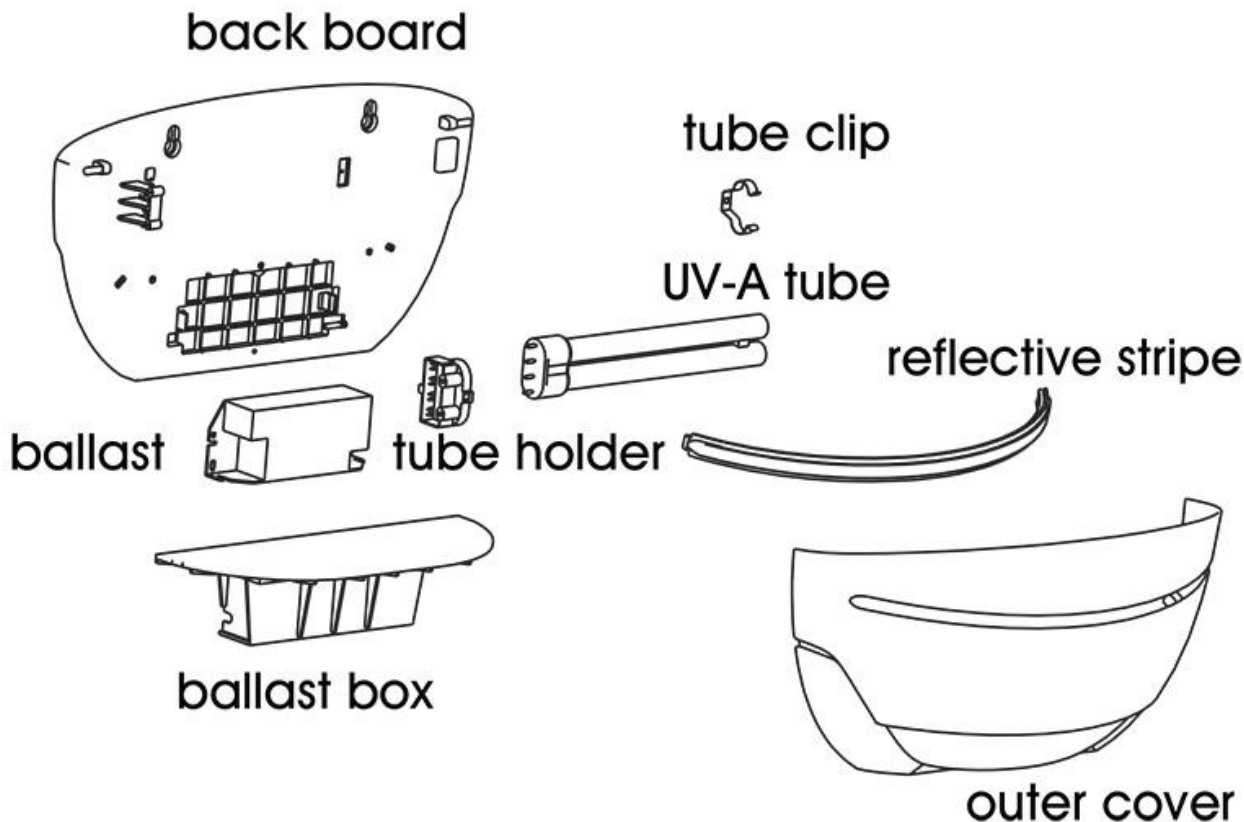

USE INSTRUCTIONS:

- Insert the plug into the socket.
- The UV-A fluorescent lamp should light up.
- If you do not use the device for a long time, remove the plug from the socket.

Assembly

To mount the lamp, drill two holes in the wall, width marked on the picture, then use them to mount the rear panel to the wall. Put on the cover and the lamp is ready for use.

TECHNICAL DATA:

Model: NOVEEN IKN15

Power consumption: 18W

UVA fluorescent lamps: 1 x 18W PL BL tube

Input voltage: 220-240V AC - 50 / 60Hz

Product dimensions: 36 x 21 x 18 cm

Weight: 0.96 N.W / 1.35 G.W.

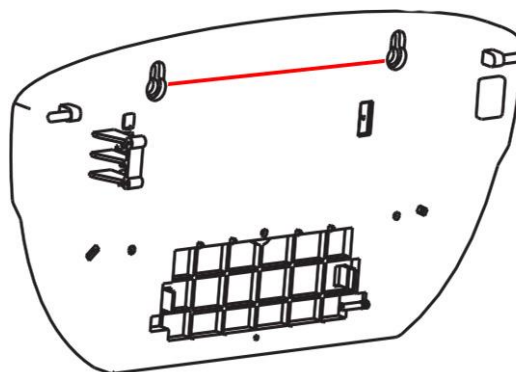

KARTA GWARANCYJNA

IMPORTER / GWARANT :

COMTEL GROUP spółka z ograniczoną odpowiedzialnością sp.k.
PLAC KUPIECKI 2, 32-800 BRZESKO,

TEL: +48 14 68 49 418 , FAX: +48 14 68 49 419.

www.comtelgroup.pl e-mail: biuro@comtelgroup.pl , serwis@comtelgroup.pl

Nazwa i model

Data sprzedaży	Podpis i pieczęć sprzedawcy

Adnotacje o naprawie

LP	Data przyjęcia do naprawy	Opis naprawy	Pieczęćka/podpis
1			
2			
3			

"Zgodnie z przepisami Ustawy z dnia 29 lipca 2005r. o ZSEiE zabronione jest umieszczanie łącznie z innymi odpadami zużytego sprzętu oznakowanego symbolem przekreślonego kosza. Użytkownik, chcąc pozbyć się sprzętu elektronicznego lub elektrycznego, jest obowiązany do oddania go do punktu zbierania zużytego sprzętu.

Powyższe obowiązki ustawowe zostały wprowadzone w celu ograniczenia ilości odpadów powstałych ze zużytego sprzętu elektrycznego i elektronicznego oraz zapewnienia odpowiedniego poziomu zbierania, odzysku i recyklingu. W sprzęcie nie znajdują się składniki niebezpieczne, które mają szczególnie negatywny wpływ na środowisko i zdrowie ludzi."

WARUNKI GWARANCJI

1. Niniejsza gwarancja jest udzielana przez firmę **COMTEL GROUP spółka z ograniczoną odpowiedzialnością sp.k. z siedzibą Plac Kupiecki 2, 32-800 Brzesko, Tel: 14 68 49 418** nazywana w dalszej części gwarancji **Gwarantem/ Autoryzowanym Serwisem**.
2. Niniejsza gwarancja dotyczy wyłącznie produktów pod marką N'OVEEN zakupionych na terytorium Rzeczypospolitej Polskiej.
3. Aby skorzystać z gwarancji należy przekazać kompletne urządzenie wraz z kartą gwarancyjną i dowodem zakupu w miejsce zakupu lub do importera – gwaranta.
4. Okres gwarancji wynosi 30 miesięcy od daty zakupu sprzętu.
5. W przypadku wad uniemożliwiających korzystanie ze sprzętu okres gwarancji ulega przedłużeniu o czas od dnia zgłoszenia wady do dnia wykonania naprawy.
6. Gwarancja uprawnia do bezpłatnych napraw nabytego sprzętu, polegających na usunięciu wad fizycznych, które ujawniły się w okresie gwarancyjnym, z zastrzeżeniem punktu 10.
7. Zgłoszenie wad sprzętu powinno zawierać:
 - dowód zakupu towaru, (oryginał lub kopia)
 - nazwę, model towaru, jeżeli są to nr fabryczne urządzenia,
 - datę sprzedaży (bez skreśleń i poprawek),
 - dokładny opis uszkodzenia, wady.
 - podpis i pieczętkę sprzedawcy.
8. Gwarant w terminie 14 dni roboczych od daty zgłoszenia wady ustosunkuje się do zgłoszonej reklamacji. Jeśli do dokonania naprawy wystąpi konieczność sprowadzenia części zamiennych z zagranicy termin naprawy może ulec przedłużeniu do czasu sprowadzenia niezbędnych elementów, lecz maksymalnie do 30 dni roboczych od daty otrzymania towaru do naprawy.
9. Reklamujący powinien dostarczyć towar odpowiednio zabezpieczony przed uszkodzeniem w czasie transportu.
10. Gwarancja nie obejmuje:
 - uszkodzeń mechanicznych, chemicznych, termicznych i korozji,
 - uszkodzeń spowodowanych działaniem czynników zewnętrznych, niezależnych od producenta, a w szczególności wynikłych z użytkowania niezgodnego z Instrukcją Obsługi,
 - usterek powstałych w wyniku niewłaściwego montażu sprzętu,
 - samowolnych, dokonywanych przez użytkownika lub inne nieupoważnione osoby napraw, przeróbek lub zmian konstrukcyjnych.
 - używania urządzeń w celach komercyjnych,
 - zaniki sygnału podczas jazdy spowodowane odległością od nadajnika lub źle wykonaną instalacją antenową,
 - uszkodzenie sprzętu, który nie został dostarczony do serwisu w oryginalnym i bezpiecznym opakowaniu,
 - uszkodzenie plomby gwarancyjnej powoduje utratę gwarancji
 - kable, baterii, akumulatorów, słuchawek, przewodów, wtyczki, uszkodzenia powłok lakierniczych i nadruków, ścierających się pod wpływem eksploatacji, nalepki itp.
11. Niedopuszczalne jest używanie urządzeń grzejnych w pomieszczeniach o dużym zapyleniu - powoduje to bardzo duże zagrożenie pożarowe oraz zniszczenie urządzenia. Uszkodzenie spowodowane osiadaniem kurzu i pyłów na urządzeniu nie podlega gwarancji.
12. Niniejsza gwarancja nie ogranicza, nie zawiesza ani nie wyłącza uprawnień kupującego w stosunku do sprzedawcy, wynikających z niezgodności towaru konsumpcyjnego z umową.
13. Klientowi przysługuje prawo do wymiany sprzętu na inny, posiadający te same zbliżone parametry techniczne w przypadku:
 - jeżeli w okresie gwarancji Serwis Autoryzowany dokona 3 napraw tej samej usterki, a sprzęt nadal będzie nadal wykazywał wady uniemożliwiające używanie go,
 - jeżeli Autoryzowany Serwis uzna, że usunięcie wady nie jest możliwe.
14. W przypadku, gdy naprawa, bądź wymiana urządzenia na nowe jest niemożliwa, reklamującemu przysługuje prawo do zwrotu zapłaconej kwoty.
15. Każdy reklamowany sprzęt Serwis Comtel Group sprawdza pod względem poprawności działania. Jeżeli się okaże, że sprzęt jest sprawny, Autoryzowany Serwis może obciążyć reklamującego kosztami związanymi ze sprawdzeniem sprzętu oraz jego wysyłką z powrotem do klienta.

IMPORTER / GWARANT:

COMTEL GROUP spółka z ograniczoną odpowiedzialnością sp.k.
PLAC KUPIECKI 2, 32-800 BRZESKO,
TEL: +48 14 68 49 418, FAX: +48 14 68 49 419.
www.comtelgroup.pl e-mail: biuro@comtelgroup.pl, serwis@comtelgroup.pl